

CLA Coupé



Mercedes-Benz



Tout ce qui vous rend unique.

Tout juste arrivé en ville et déjà prêt à faire forte impression. Son design vous confère un style éclatant. Ses performances accélèrent le rythme de votre vie. Son interface parle votre langue. Votre CLA Coupé.





A man with a large afro hairstyle, wearing a red and white striped short-sleeved shirt, is leaning against the open driver-side door of a white car. The scene is set at night with dramatic lighting, including a prominent red light source that creates a strong glow and reflection on the car's surface. The man is looking towards the camera with a serious expression. The car's sleek design, including the side mirror and door handle, is clearly visible.

Une belle assurance.

Une allure dynamique et moderne du capot moteur jusqu'à l'arrière. Le nez incliné semble vouloir charger vers l'avant. Les portes dépourvues de cadre font ressortir le caractère de coupé sans limite. Avec ses épaules musclées et sa large partie arrière, il attire irrésistiblement tous les regards à lui.

鯛

カラオケ館

消火栓

カラオケ館

資格正・誠
スプレ

年無
中休



The image shows the interior of a Mercedes-Benz CLA Coupé. The view is from the driver's perspective, looking towards the steering wheel and the panoramic sunroof. The sunroof is open, revealing a vibrant, starry night sky with a prominent red and orange nebula. The car's interior is illuminated with a soft, ambient glow, primarily in shades of blue and red. The steering wheel is black with the Mercedes-Benz logo in the center. The dashboard and instrument cluster are visible, showing a speedometer and other gauges. The overall atmosphere is futuristic and luxurious.

Il sera ravi de faire votre connaissance.

Bienvenue dans l'univers de MBUX (Mercedes-Benz User Experience). Avec le CLA Coupé, vous pouvez communiquer comme avec un ami. Comment? Avec le langage naturel, par effleurement ou par gestes intuitifs, et même en réalité augmentée. Grâce à l'intelligence artificielle, il est capable d'apprendre à votre contact, de vous conseiller et de tenir compte de vos préférences.



Mark Search 22:00



Mercedes me & Apps



± 20.0°C



Comfort



± 20.0°C

SUGGESTIONS



Media Bluetooth



± 20.0°C

AUTO OFF ROAD ASSISTANCE SYNC

Pour la sécurité, le CLA fait place à la raison.

Tous ensemble et tous pour vous. Les Packs Assistance à la conduite réunissent les systèmes d'assistance à la conduite et de sécurité. Résultat: les risques peuvent être identifiés à temps, les avertissements affichés et des freinages initiés en cas d'urgence.





Prêt à vous sentir comme chez vous?

Les affichages de la Mercedes-Benz CLA Coupé sont tous paramétrés sur le mode bien-être. Chaque détail peut être configuré selon vos goûts. Les lignes enveloppantes et l'éclairage d'ambiance dessinent des transitions fluides. Le volant chauffant et le poste de conduite Widescreen à écran tactile proposent un luxe parfaitement perceptible.



Le sport requiert des règles. Les vôtres.

Vous choisissez la configuration par simple pression sur une touche. Les amortisseurs peuvent même être réglés le cas échéant. Quant aux lignes dynamiques et fascinantes du coupé, elles n'offrent que très peu de prise au vent. Résultat: la consommation et le niveau sonore diminuent tandis que la stabilité de marche est accrue.*

* Nos systèmes d'assistance à la conduite et de sécurité sont des options d'aide et ne vous déchargent pas de vos responsabilités en tant que conducteur. Respectez les consignes du mode d'emploi et les limites du système qui y sont décrites.





Packs ENERGIZING.

Quitter le véhicule au terme d'un trajet en étant plus en forme et plus performant que lors du démarrage? Il ne s'agit pas d'un tour de magie, mais de l'effet produit par les Packs ENERGIZING sophistiqués. Selon l'équipement choisi, différents systèmes axés sur le confort sont regroupés dans des programmes minutieusement définis. Il peut par exemple s'agir de l'éclairage d'ambiance, de la musique et des sièges massants optionnels. Le conducteur peut sélectionner facilement les différents programmes, en appuyant sur une touche.



Poste de conduite Widescreen entièrement numérique.

Le poste de conduite Widescreen se compose en fait de deux écrans protégés par un verre commun. L'écran média de droite est un écran tactile qui affiche tous les contenus relatifs à l'infodivertissement ainsi que les réglages du véhicule. A gauche se trouve le combiné d'instruments classique. Du reste, seul son nom est classique. Différents styles d'affichage sont disponibles afin de permettre une configuration entièrement personnalisée.



Affichage tête haute.

L'affichage tête haute projette les informations importantes devant le pare-brise pour que l'attention du conducteur reste entièrement focalisée sur la route et la circulation. Les yeux se fatiguent moins, car ils n'ont pas à alterner en permanence entre vue de près et de loin.



Kit d'intégration de smartphone*.

Cet équipement permet d'intégrer le téléphone portable au système multimédia via Apple CarPlay™ et Android Auto™ et d'accéder en tout confort aux principales applications du smartphone. Il est même possible d'utiliser rapidement et facilement des applications tierces (Spotify, par ex.).

Apple CarPlay est une marque d'Apple Inc.

Android est une marque de Google LLC.

* Cet équipement est mis à votre disposition en tant qu'équipement on-demand avec possibilité d'activation ultérieure dans le véhicule. Il convient pour ce faire d'être enregistré sur le Portail Mercedes me, d'avoir accepté les conditions d'utilisation des services Mercedes me connect et d'associer au moins temporairement le véhicule à votre compte utilisateur. L'activation requiert en outre une possibilité d'échange de données avec le véhicule et l'équipement correspondant à bord. L'équipement on-demand choisi est activé pour une utilisation durable, même si vous résiliez ensuite les services Mercedes me connect et dissociez le véhicule du compte utilisateur. Pour tout savoir sur les prérequis techniques, consultez Mercedes me ou votre partenaire Mercedes-Benz agréé.



Eclairage d'ambiance.

Ce système permet de mettre en scène l'espace intérieur en fonction de vos préférences personnelles ou selon votre humeur du moment. Les 64 coloris de l'éclairage d'ambiance créent une atmosphère fascinante en sublimant notamment les buses de ventilation, les portes ou la planche de bord.

Système de sonorisation surround Burmester®.

Les haut-parleurs à hautes performances diffusent un son spatial de première qualité. Celui-ci peut être optimisé de manière ciblée aux places avant et arrière afin d'intensifier l'expérience sonore. Les monogrammes haut de gamme Burmester renforcent encore la qualité perçue.



MULTIBEAM LED.

Sur l'autoroute, sur les routes de campagne ou dans la circulation urbaine: les phares adaptatifs MULTIBEAM LED éclairent la route en fonction de la situation grâce aux fonctions d'éclairage intelligent et vous offrent ainsi une excellente visibilité. Ils s'adaptent en effet à la situation grâce aux LED commandées individuellement.

Des jantes jusqu'à 19 pouces.

Prêtes à conquérir la route: les jantes 48,26 cm (19") disponibles en option ne se contentent pas d'être très belles, elles offrent également des sensations de conduite plus intenses et plus sportives.

Equipement de série.

Le CLA vous en offre déjà beaucoup sans que vous deviez cocher quoi que ce soit dans la liste des options. Dès la version de série, le véhicule se montre particulièrement généreux. La calandre diamant, l'éclairage de jour à LED et les jantes alliage lui confèrent une allure sportive. Le freinage d'urgence assisté actif assure un niveau de sécurité élevé.*

AMG Line.

L'AMG Line vous permet d'affirmer votre sportivité. Le kit carrosserie AMG rapproche l'esthétique du véhicule de celle des modèles AMG grâce à des jupes avant et arrière spéciales. Les autres technologies, notamment le train de roulement surbaissé au réglage sportif (sauf pour les modèles hybrides rechargeables) et la direction directe, renforcent les sensations de conduite.

* Nos systèmes d'assistance à la conduite et de sécurité sont des options d'aide et ne vous déchargent pas de vos responsabilités en tant que conducteur. Respectez les consignes du mode d'emploi et les limites du système qui y sont décrites.



Ligne d'équipement Progressive.

La ligne d'équipement Progressive met votre véhicule en valeur comme nulle autre. Le supplément d'âme qu'elle procure se voit et se sent. Quel que soit l'angle, elle sublime la technologie des coupés sport et accroît la fascination qu'ils exercent. Par ailleurs, cette ligne permet de nouvelles et très belles associations entre intérieur et extérieur, notamment avec le Pack Cuir et le Pack Nuit.



Pack Nuit.

Le Pack Nuit renforce l'attrait de votre véhicule. Divers éléments stylistiques renforcent sa sportivité et sa personnalité. Un grand nombre d'entre eux sont traités en noir ou en noir brillant.



Train de roulement avec amortissement réglable et adaptatif.

Sur simple demande, l'amortissement s'adapte entièrement à votre style de conduite et à la route, par le biais des réglages du train de roulement, et est ainsi en mesure de soutenir activement la dynamique de marche du CLA.

Les composants, optimisés en termes de poids et de bruit, sont conçus pour allier au mieux agilité, sécurité et confort.



DYNAMIC SELECT.

Conduisez selon votre humeur! Avec DYNAMIC SELECT, une simple pression sur un bouton suffit pour sélectionner différents programmes de conduite qui commandent notamment le moteur, la boîte de vitesses, le train de roulement et la direction. En mode «Sport», vous bénéficiez d'une conduite résolument dynamique. Avec le programme de base «Comfort», les caractéristiques sont très équilibrées. En mode «ECO», par contre, l'efficacité prime sur tout le reste: vous économisez du carburant et de l'argent.

Décollage immédiat.

Chaque modèle Mercedes-AMG est un chef-d'œuvre unique empreint d'un caractère inimitable. Ce qui unit nos véhicules labellisés Performance et nos voitures de sport, c'est leur incroyable esprit sportif et leur passion pour le très haut niveau. Celle-ci se manifeste là où l'art des ingénieurs rejoint l'esprit AMG. Nous pensons qu'il faut toujours repousser les limites pour atteindre de nouveaux objectifs. Nous remettons sans cesse en question le statu quo. Les limites créées par l'homme sont destinées à être surpassées. Animés par cet état d'esprit, nous donnons naissance à des performances exceptionnelles, au service du sport automobile et de la route.

Bienvenue dans l'univers d'AMG.

www.mercedes-amg.com

AMG





Données techniques essence.

	CLA 180	CLA 200	CLA 200 4MATIC	CLA 250	CLA 250 4MATIC	CLA 250 e	CLA 35	CLA 45	CLA 45 S		
MOTEUR											
Disposition des cylindres	R4	R4	R4	R4	R4	R4	R4	R4	R4	R4	
Nombre de cylindres	4	4	4	4	4	4	4	4	4	4	
Cylindrée (cm³)	1332	1332	1332	1991	1991	1332	1991	1991	1991	1991	
Puissance nominale maxi (kW [ch] DIN)	100 [136]	120 [163]	120 [163]	165 [224]	165 [224]	118 [160]	225 [306]	285 [387]	310 [421]	310 [421]	
Couple maxi (Nm à tr/min thermique)	200/1460-4000	250/1620-4000	250/1620-4000	350/1800-4000	350/1800-4000	230/1620-4000	400/3000-4000	480/4750-5000	500/5000-5250	500/5000-5250	
Capacité du réservoir (l)	43	43	51	51	51	35	51	51	51	51	
Autonomie électrique jusqu'à (km)						74					
BOÎTE DE VITESSES											
	Boîte mécanique à 6 rapports	7G-DCT automatique	Boîte mécanique à 6 rapports	7G-DCT automatique	8G-DCT automatique	7G-DCT automatique	7G-DCT automatique	8G-DCT automatique	Speedshift 8G-DCT	Speedshift 8G-DCT	Speedshift 8G-DCT
PERFORMANCES											
Vitesse maxi (km/h)	216	216	229	229	225	250	250	240	250	250	270
Accélération 0-100 km/h (s)	9,0	9,0	8,2	8,2	8,7	6,3	6,3	6,8	4,9	4,1	4,0
CONSUMMATION ET EMISSIONS											
Consommation mixte (l/100km)	6,6	6,6	6,6	6,6	7,2	7,3	7,6	1,3	8,6	8,9	8,9
Equivalent-essence								3,1			
Emissions de CO ₂ (g/km) selon 715/2007/CEE	149	151	149	151	164	166	173	29	195	203	203
Emissions de CO ₂ de la mise à disposition du carburant et/ou de l'électricité (g/km)	33	33	33	33	36	37	38	11	44	45	45
Consommation d'énergie élec. (kWh/100 km)								16,4			
CATÉGORIE DE RENDEMENT ÉNERGÉTIQUE											
	C	C	C	C	D	D	E	A	F	F	F
MASSE (KG)											
Poids à vide selon le règlement CE 1230/2012	1430-1583	1445-1598	1465-1613	1480-1628	1515-1663	1515-1654	1565-1704	1730-1859	1615-1755	1680-1820	1695-1825
Poids total en charge admissible	1930	1945	1935	1950	2025	2025	2085	2200	2115	2175	2175
Charge utile sur le toit (kg)	100	100	100	100	100	100	100	100	100	100	100
Charge remorquée freinée/non freinée	1400/715	1400/720	1600/715	1600/725	1800/750	1600/750	1800/750	1600/750	1800/750	1500/750	1500/750

La consommation normalisée de carburant/d'électricité est calculée selon la méthode de mesure 715/2007/CEE dans sa version actuellement en vigueur. Les valeurs indiquées relatives à la consommation d'énergie et aux émissions de CO₂ sont des valeurs suisses et se basent sur la réception par type. Il s'agit ici de valeurs qui ont été déterminées dans le cycle de mesure WLTP. Dans la pratique, les valeurs de consommation peuvent cependant diverger des valeurs indiquées, en fonction du style de conduite ainsi que des conditions de la chaussée, du trafic, des influences de l'environnement et de l'état du véhicule. Les données ne se réfèrent pas à un véhicule précis et ne font pas partie de l'offre, mais servent uniquement à la comparaison entre les différents types de véhicules. Afin que les consommations d'énergie des différentes motorisations (essence, diesel, gaz, électricité, etc.) soient comparables, elles sont indiquées en sus sous la forme d'équivalents essence (unité de mesure pour l'énergie). Le CO₂ est le principal gaz à effet de serre responsable du réchauffement climatique; les émissions moyennes de CO₂ de tous les types de véhicules proposés (quelle que soit la marque) s'élèvent à 149 g/km pour l'année 2022, la valeur cible provisoire étant 118 g/km.

Données techniques diesel.

	CLA 180 d	CLA 200 d	CLA 200 d 4MATIC	CLA 220 d		
MOTEUR						
Disposition des cylindres	R4	R4	R4	R4		
Nombre de cylindres	4	4	4	4		
Cylindrée (cm³)	1950	1950	1950	1950		
Puissance nominale maxi (kW [ch] DIN)	85 [116]	110 [150]	110 [150]	140 [190]		
Couple maxi (Nm à tr/min thermique)	280/1300-2600	320/1400-3200	320/1400-3200	400/1600-2600		
Capacité du réservoir (l)	43	43	51	51		
BOÎTE DE VITESSES						
	Boîte mécanique à 6 rapports	8G-DCT automatique	Boîte mécanique à 6 rapports	8G-DCT automatique	8G-DCT automatique	8G-DCT automatique
PERFORMANCES						
Vitesse maxi (km/h)	205	205	226	226	226	244
Accélération 0-100 km/h (s)	10,4	9,8	8,3	8,3	8,3	7,1
CONSOMMATION ET EMISSIONS						
Consommation mixte (l/100km)	5,4	5,6	5,3	5,5	5,7	5,5
Equivalent-essence	6,2	6,4	6	6,3	6,5	6,3
Emissions de CO ₂ (g/km) selon 715/2007/CEE	141	146	140	143	149	143
Emissions de CO ₂ de la mise à disposition du carburant et/ou de l'électricité (g/km)	26	27	26	27	28	27
Consommation d'énergie élec. (kWh/100 km)						
CATÉGORIE DE RENDEMENT ÉNERGÉTIQUE						
	B	B	B	B	C	B
MASSE (KG)						
Poids à vide selon le règlement CE 1230/2012	1545-1689	1575-1719	1545-1689	1575-1719	1630-1774	1585-1724
Poids total en charge admissible	2025	2055	2025	2055	2115	2065
Charge utile sur le toit (kg)	100	100	100	100	100	100
Charge remorquée freinée/non freinée	1400/750	1400/750	1600/750	1600/750	1800/750	1600/750

La consommation normalisée de carburant/d'électricité est calculée selon la méthode de mesure 715/2007/CEE dans sa version actuellement en vigueur. Les valeurs indiquées relatives à la consommation d'énergie et aux émissions de CO₂ sont des valeurs suisses et se basent sur la réception par type. Il s'agit ici de valeurs qui ont été déterminées dans le cycle de mesure WLTP. Dans la pratique, les valeurs de consommation peuvent cependant diverger des valeurs indiquées, en fonction du style de conduite ainsi que des conditions de la chaussée, du trafic, des influences de l'environnement et de l'état du véhicule. Les données ne se réfèrent pas à un véhicule précis et ne font pas partie de l'offre, mais servent uniquement à la comparaison entre les différents types de véhicules. Afin que les consommations d'énergie des différentes motorisations (essence, diesel, gaz, électricité, etc.) soient comparables, elles sont indiquées en sus sous la forme d'équivalents essence (unité de mesure pour l'énergie). Le CO₂ est le principal gaz à effet de serre responsable du réchauffement climatique; les émissions moyennes de CO₂ de tous les types de véhicules proposés (quelle que soit la marque) s'élèvent à 149 g/km pour l'année 2022, la valeur cible provisoire étant 118 g/km.

Dimensions.

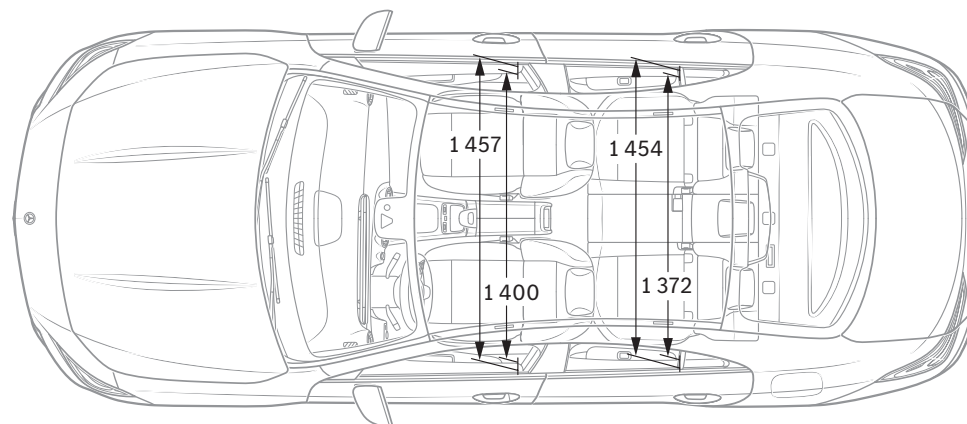
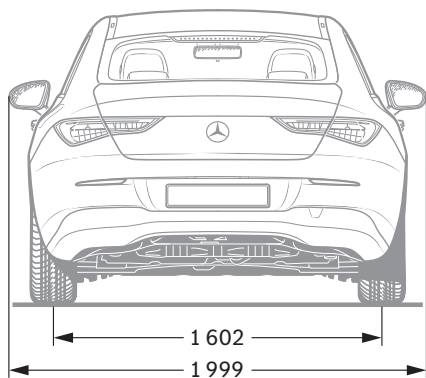
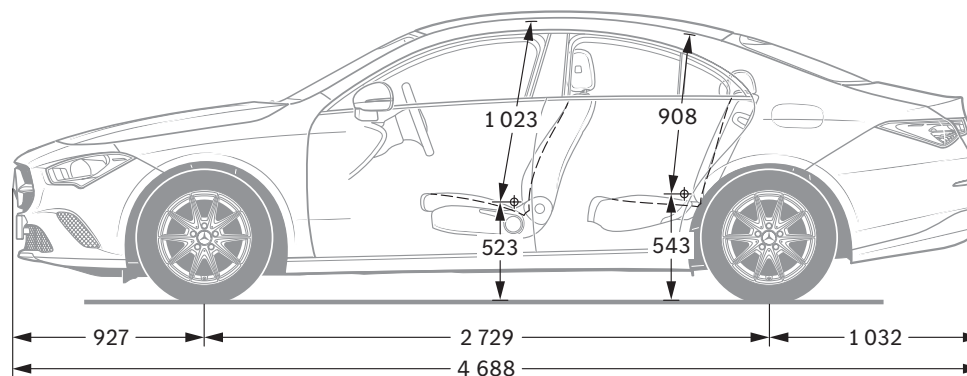
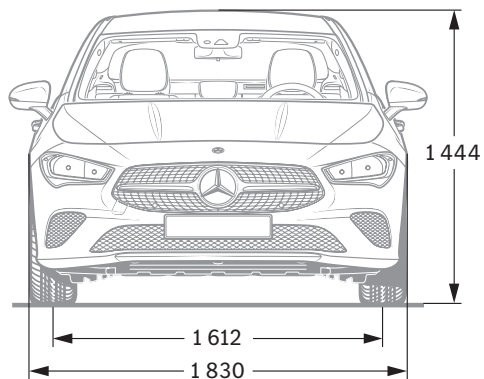

Cotes exprimées en millimètres. Les valeurs moyennes indiquées s'entendent pour le véhicule à vide avec équipement de série.



SPORT - F O R - GOOD

Depuis plus de 20 ans, nous sommes convaincus que le sport a le pouvoir de réunir les gens et de les motiver d'une manière exceptionnelle. Nous avons permis à des millions d'enfants et d'adolescents l'accès nécessaire à nos programmes de soutien afin qu'ils puissent changer leur vie de manière positive. Les programmes que nous soutenons en collaboration avec Laureus Sport for Good s'orientent aux objectifs de développement durable des Nations Unies et font partie intégrante d'un grand mouvement global intéressant pour un changement positif du monde.

En achetant une Mercedes-Benz, vous apportez votre soutien à la fondation «Laureus Sport for Good».

NB sur les informations contenues dans cette publication: Des modifications ont pu intervenir sur le produit depuis le 28/03/2022, date de clôture de la rédaction. Sous toute réserve de modifications de la forme et de la conception, de différences de teinte et de modifications de la dotation de livraison de la part du constructeur pendant le délai de livraison, dans la mesure où ces modifications ou différences sont acceptables par le client, compte tenu des intérêts du vendeur. L'utilisation d'un sigle ou d'un numéro par le vendeur ou le constructeur pour la désignation de la commande ou du bien commandé n'implique aucun

droit. Par ailleurs, les visuels peuvent présenter des accessoires ou des options non fournis dans la dotation de série. Cette publication est destinée à être utilisée à l'échelle internationale. Les déclarations relatives aux dispositions de nature juridique, légale et fiscale ainsi qu'à leurs effets ne s'appliquent qu'à la République fédérale d'Allemagne à la date de clôture de la rédaction de la présente publication. Veuillez consulter votre distributeur Mercedes-Benz AG pour obtenir les données en vigueur.

www.mercedes-benz.ch