

MITSUBISHI GRANDIS

Preise, Ausstattung und technische Daten



				INFORM	INVITE / INVITE+	INTENSE	INSTYLE
MOTOR	GETRIEBE	TREIBSTOFF	PS				
1.3L	Manuell (6-Gang)	Benzin	140	27'998.-	30'298.-		
1.3L Mild Hybrid	Automat (7-Gang)	Benzin	140			34'798.-	38'498.-
1.8L HEV	Automat (6-Gang)	Benzin	160		31'998.- / 33'298.-	37'798.-	41'498.-
WINTERRÄDER							
17"-Flex-Rad, Reifen 215/60R17				1'716.-	1'716.-	1'716.-	1'716.-
18"-Alufelgen, Reifen 215/55R18				2'300.-	2'300.-	2'300.-	2'300.-
19"-Alufelgen, Reifen 225/45R19				2'640.-	2'640.-	2'640.-	2'640.-
GARANTIE							
8 Jahre Garantie				■	■	■	■
5 Jahre Wartungspaket				1'500.-	1'500.-	1'500.-	1'500.-
AUSSENFARBEN							
Lackierung Royal Blue Metallic				0.00.-	0.00.-	0.00.-	0.00.-
Lackierung Steel Grey Metallic				799.-	799.-	799.-	799.-
Lackierung Onyx Black Metallic				799.-	799.-	799.-	799.-
Lackierung Cristal White Metallic; Sunrise Red Metallic				999.-	999.-	999.-	999.-
ZUBEHÖR							
Protect-Package 1	Teppichsatz Elegance, Kofferraumwanne, Autoapotheke, Sicherheitsweste			203.-	203.-	203.-	203.-
Protect-Package 2	Teppichsatz Elegance Kofferraumwanne, Autoapotheke, Sicherheitsweste, Ladekantenschutz			283.-	283.-	283.-	283.-
Protect-Package 3	Teppichsatz Elegance, Kofferraumwanne, Autoapotheke, Sicherheitsweste, Ladekantenschutz, Einstiegsleisten beleuchtet			443.-	443.-	443.-	443.-
Fahrrad-Package 1	Anhängerkupplung abnehmbar (exkl. Mont.) mit Fahrradträger für zwei Fahrräder			1'325.-	1'325.-	1'325.-	1'325.-
Fahrrad-Package 2	Anhängerkupplung abnehmbar (exkl. Mont.) mit Fahrradträger für drei Fahrräder			1'425.-	1'425.-	1'425.-	1'425.-

■ Serienmässig ○ Optional - Nicht verfügbar

Preise in CHF inkl. 8.1% MwSt. und exkl. Montage Zubehör



8 Jahre Garantie

8 Jahre Batterie-Garantie

MITSUBISHI MOTORS
protect

MITSUBISHI MOTORS
LEASING

AUSSTATTUNG
INFORM
**INVITE /
INVITE+**
INTENSE
INSTYLE
SICHERHEIT

Antiblockiersystem	■	■	■	■
Fahrer- und Beifahrer-Airbag	■	■	■	■
Reifendruck-Kontrollsystem	■	■	■	■
Elektrische Stabilitätskontrolle mit Berganfahrhilfe	■	■	■	■
MI-Pilot mit Spurenzentrierungsassistent	-	-	■	■
Totwinkelwarner (BSW)	-	-	■	■
Fahrer-Aufmerksamkeits-Monitor	■	■	■	■
Aut. Einparkassistent	-	-	■	■
Einparkensoren hinten	■	■	-	-
Einparkensoren vorne, seitlich und hinten	-	-	■	■
Querverkehrswarner hinten	-	-	■	■
Ausstiegsassistent	-	-	■	■
Intelligenter Geschwindigkeitsassistent	■	■	■	■
Verkehrszeichenerkennung (TSR) mit Geschwindigkeitswarner	■	■	■	■
Notbremsassistent (FCM)	■	■	■	■
Automatisches Fernlicht (AHB)	■	■	■	■
Rückfahrkamera	■	■	■	■
Lichtsensoren	■	■	■	■
Regensensor	-	■	■	■
Aktiver Spurhalte-Assistent (LKA)	■	■	■	■
Spurverlassenswarnung (LDW)	■	■	■	■
Spurwechselsassistent	■	■	■	■
Seitenairbags vorne	■	■	■	■
Vorhang-Airbags vorne und hinten	■	■	■	■
360° Rundumsicht Kamera	-	-	■	■

AUSSEN

Elektrochromes Glasdach	-	-	-	■
Getönte Scheiben	-	-	■	■
Gefärbte Scheiben	■	■	-	-
Zwei Rückfahrcheinwerfer	■	■	■	■
19"-Leichtmetallfelge: zweifarbig schwarz	-	-	■	■
18"-Leichtmetallfelge: zweifarbig schwarz (INVITE+)	-	■	-	-
17" Flex-Rad	■	■	-	-
Aussenspiegel in Schwarzmetall	■	■	■	■
Haifischflossenantenne	■	■	■	■
Ausstürgriffe in Wagenfarbe	■	■	■	■
Tagfahrlicht LED	■	■	■	■
Kühlergrill schwarz glänzend mit Chromeinsatz	■	■	■	■
Unterer Frontgrill schwarz glänzend	■	■	■	■
Front-Dekoteile schwarz	■	■	■	■
Vorderer Unterfahrschutz schwarz glänzend	■	■	■	■
Seitliche Kotflügelzierleisten schwarz	■	■	-	-
Seitliche Kotflügelzierleisten glänzend schwarz mit Chromeinsatz	-	-	■	■
Seitenleisten schwarz	■	-	-	-
Seitenleisten schwarz glänzend	-	■	■	■
Seitliche Griffleisten schwarz	■	■	-	-
Seitliche Griffleisten silber/chrom	-	-	■	■
Hinterer Unterfahrschutz schwarz	■	-	-	-
Hinterer Unterfahrschutz silber	-	■	■	■
Hinterer Dekoparts Stossstange schwarz	■	■	-	-
Hinterer Dekoparts Stossstange schwarz glänzend	-	-	■	■
LED-Scheinwerfer & Heckleuchten	■	■	■	■
Verdeckter Auspuff	■	■	■	■

INNEN

Kunstlederlenkrad	-	-	■	■
Soft-Touch Lenkrad	■	■	-	-
Mittelkonsole schwebend	-	-	■	■
Automatisch abblendender Rückspiegel	-	-	■	■
Manuell abblendbarer Rückspiegel	■	■	-	-
Untere Kofferraumablage	■	■	■	■
Multi-sense mit Ambientebeleuchtung	-	-	■	■
Gepäckraumabdeckung	■	■	■	■
Rückspiegel ohne Rahmen	-	-	-	■

AUSSTATTUNG
INFORM
**INVITE /
INVITE+**
INTENSE
INSTYLE
SITZE

Ledersitze schwarz	-	-	-	■
Stoffsitze grau	-	-	■	-
Stoffsitze hellgrau	■	■	-	-
3 Kopfstützen hinten	■	■	■	■
Fahrsitz höhenverstellbar	■	■	■	-
Beifahrersitz höhenverstellbar	-	-	■	■
Fahrsitz elektrisch verstellbar	-	-	-	■
Rücksitzbank geteilt 1/3-2/3	■	■	■	■
Rücksitzbank manuell verschiebbar	■	■	■	■
Sitze mit ISOFIX (1x Beifahrer & 2x hinten)	■	■	■	■
Lendenwirbelstütze verstellbar	-	-	-	■
Beheizbare Vordersitze (*INVITE+)	-	■*	■	■

INFOTAINMENT

10,4" Smartphone-Link Display Audio	■	■	■	■
Navigation + Google built-in	-	-	■	■
Harman Kardon® Premium Audio mit 9 Lautsprechern	-	-	-	■
Notrufsystem	■	■	■	■
Kombiinstrument mit 7"-Display	■	■	-	-
Digitales Kombiinstrument mit 10"-Display	-	-	■	■
Induktives Handy-Ladegerät	-	■	■	■

KLIMATISIERUNG

Klimaanlage manuell	■	-	-	-
Klimaautomatik	-	■	■	■
Beheizbare Heckscheibe	■	■	■	■
Beheizbare Frontscheibe	-	-	■	■
Pollenfilter mit Aktivkohle	■	■	■	■

KOMFORT

Tempomat mit Geschwindigkeitsbegrenzer	■	■	-	-
Adaptive Geschwindigkeitsregelung (ACC)	-	-	■	■
Zentralverriegelung	■	■	■	■
Aussenspiegel elektrisch verstellbar, beheizt, einklappbar	■	■	■	■
Elektrische Parkbremse mit Auto-Hold-Funktion	■	■	■	■
Schlüsselloses Zugangssystem [KOS]	■	■	■	■
Elektrische Fensterheber vorne mit Komfortschaltung	■	■	■	■
Elektrische Fensterheber hinten mit Komfortschaltung	■	■	■	■
Elektrische Heckklappe	-	-	■	■
Beheizbares Lenkrad	-	-	■	■
Armlehne vorne	■	■	■	■

DIVERSES

Reifenreparatur-Set	■	■	■	■
Schaltwippen (nur 1.3L AT)	-	■	■	■
Eco-Modus	■	■	■	■

TECHNISCHE DATEN

1.3L DOHC
6-GANG
MANUELL

1.3L DOHC
7-Gang
AUTOMAT

1.8L MPI
HEV
AUTOMAT

MOTOR

Zylinder / Ventile		4/16	4/16	4/16
Treibstoffart		Benzin / Mild Hybrid	Benzin / Mild Hybrid	Benzin / Hybrid
Hubraum	ccm	1'333	1'333	1'789
Leistung	kW bei 1/min	104 / 5'000-5'500	104 / 5'000-5'500	80 / 5'250-5'500
Systemleistung				116 kW
Maximales Drehmoment	Nm bei 1/min	245 / 2'500-3'500	245 / 2'500-3'500	270 / 1'630-3'500
Abgas-Norm		Euro 6d-Final	Euro 6d-Final	Euro 6d-Final
Batterie Typ				Li-Ion,
Batteriespannung	V			230V
Batterie Kapazität (Brutto)	kWh			1.4kWh

FAHRLEISTUNGEN

Beschleunigung 0-100km/h	sec	10.6	9.4	9.1
Höchstgeschwindigkeit	km/h	180	180	180

NORMVERBRAUCH (WLTP)

Energieeffizienz-Kategorie		E	E	C
Gesamt	l/100 km	6.3	6.4	4.4
CO ₂ -Emission gesamt	g/km	143	144	98-102
CO ₂ -Zielwert*	g/km	93.6	93.6	93.6
CO ₂ -Durchschnitt aller verkauften Neuwagen (Schweiz)	g/km	111	111	111

*Provisorischer Zielwert nach neuem Prüfzyklus WLTP, entspricht Ziel 71 g/km gemäss NEFZ-Messverfahren

GEWICHTE

Leergewicht (inkl. Fahrer 75 kg)	kg	1'359-1'423	1'381-1448	1'465-1'530
Zulässiges Höchstgewicht	kg	1'815	1'840	1'920
Zuladung	kg	392-456	392-459	390-455
Dachlast	kg	80	80	80
Anhängelast gebremst	kg	1'500	1'500	1'000

MASSE AUSSEN

Länge	mm	4'413	4'413	4'413
Breite	mm	1'797	1'797	1'797
Höhe	mm	1575	1575	1575
Radstand	mm	2'638	2'638	2'638
Wendekreisradius	m	11.1	11.1	11.1
Bodenfreiheit unbeladen	mm	132 / 169	132 / 169	132 / 169
Tankvolumen	Liter	48	48	48

LADERAUM

Laderaum (Volumen VDA min.)	Liter	576	576	492
-----------------------------	-------	-----	-----	-----

AUFHÄNGUNG, BREMSEN

Vorderrad-Aufhängung		Mc Pherson Federbein
Hinterrad-Aufhängung		Verbundlenkerachse
Bremsen vorne		Scheibenbremsen
Bremsen hinten bei Inform und Invite		Scheibenbremsen
Bremsen hinten bei Intense und Instyle		Scheibenbremsen

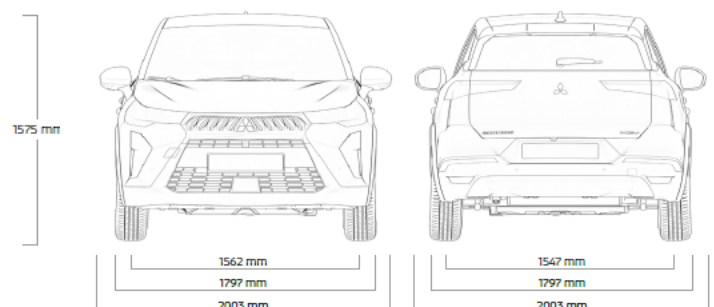
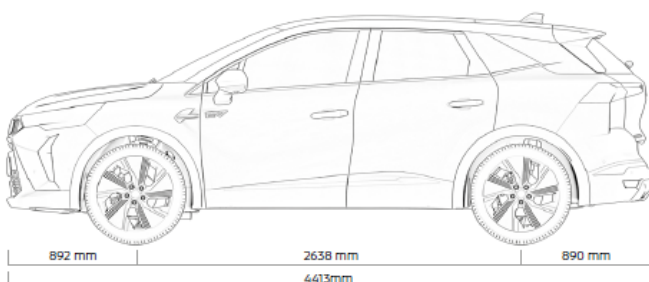

**MITSUBISHI MOTORS PROTECT –
AUTO UND VERSICHERUNG AUS EINER HAND.
PRAKTISCH, FLEXIBEL, DIGITAL.**

Mit Mitsubishi Motors protect erhalten Sie zusammen mit dem Fahrzeug- Verkaufsangebot auch gleich eine passende Versicherungs-offerte von Ihrem Mitsubishi Partner. Diese kann beim Autokauf gleich mit abgeschlossen werden und Sie sparen sich den Umweg über eine externe Versicherungsgesellschaft.



PRAKTISCH

Autokauf und Versicherung aus einer Hand



INDIVIDUELL

Lässt sich Ihren persönlichen Bedürfnissen anpassen.



DIGITAL

Vollständig digital: Einfach und schnell von der Offerte über den Abschluss bis zum Einlösen.



GROSSZÜGIG

Im Totalschadenfall während den ersten vier Fahrzeugbetriebsjahren bis zu 100% Kaufpreisschädigung.



PERSÖNLICH

Kundenbetreuung von A bis Z aus einer Hand.

Möchten Sie mehr zur Mitsubishi Motors protect Autoversicherung wissen? Ihr Mitsubishi Partner hilft Ihnen gerne weiter, oder kontaktieren Sie uns:

protect@mitsubishi-motors.ch
+41 44 505 66 70



8

Jahre
Garantie

8 Jahre / 160'000 km Garantie*
8 Jahre MAP Mitsubishi Assistance (Mobilitätsgarantie)
5 Jahre Lackgarantie
5 Jahre / 100'000km Garantie auf Originalzubehör**
8 Jahre / 160'000 km Garantie auf die Fahrbatterie*
12 Jahre Garantie gegen Durchrostung

* Es gilt das zuerst Erreichte.

**Die Garantie gilt, wenn innerhalb von 3 Monaten ab 1. Immatriculation montiert.



8

Jahre
Batterie-
Garantie

Preise, Ausstattung und Daten können jederzeit und ohne Vorankündigung geändert werden. Ausstattungsdetails, technische Daten und Gewichtsangaben ohne Gewähr. Alle Preise in CHF, inkl. 8.1% MWST, gültig ab 1.05.2026. Aktionen gültig bei allen teilnehmenden Mitsubishi Händlern. Gültig bei Immatriculation von 01.05.2026 bis 31.12.2026. Der Grundpreis stellt die Berechnungsgrundlage für den Flottenrabatt dar.

Die Verbrauchsangaben in unseren Verkaufsunterlagen sind europäische Treibstoff-Normverbrauchs-Angaben, die zum Vergleich der Fahrzeuge dienen. In der Praxis können diese je nach Fahrstil, Zuladung, Topographie und Jahreszeit teilweise deutlich abweichen. Wir empfehlen ausserdem den eco-drive-Fahrstil zur Schonung der Ressourcen. CO₂-Durchschnitt aller verkauften Neuwagen in der CH: 111 g/km.

**FLEXIBEL UNTERWEGS MIT DER MASSGESCHNEI-
DERTEN LEASINGLÖSUNG VON MITSUBISHI MOTORS**

Egal wie viel Sie fahren, wie lange Sie Ihren neuen Mitsubishi nutzen möchten oder was Sie am Ende der Leasingdauer machen möchten – das MITSUBISHI MOTORS LEASING kann ganz individuell auf Ihre spezifischen Bedürfnisse zugeschnitten werden.

Ihre Vorteile

- Geniale Konditionen – mit dem MITSUBISHI MOTORS LEASING fahren Sie Ihren neuen Mitsubishi zu Spitzenkonditionen.
- Flexible Gestaltung – das MITSUBISHI MOTORS LEASING kann auf Ihre individuellen Bedürfnisse zugeschnitten werden.
- Klare Budgetierung – Ihre monatlichen Leasingkosten bleiben über die ganze Vertragsdauer konstant, der Zinssatz bleibt unverändert tief.
- Immer ein aktuelles Modell – mit dem MITSUBISHI MOTORS LEASING fahren Sie immer ein neues Fahrzeug, mit allen Vorzügen in Bezug auf Sicherheit, Komfort und Garantieleistungen.
- Keine Umrübe mit Verkauf oder Eintausch – nach Ablauf des Leasingvertrags geben Sie das Fahrzeug Ihrem Mitsubishi Händler zurück oder übernehmen es in Absprache mit ihm. Nach der Fahrzeugrückgabe können Sie einen neuen Leasingvertrag abschliessen und einfach auf ein Fahrzeug der neusten Generation umsteigen.
- Mobilität ohne Kapitalbindung – Sie wahren Ihren finanziellen Spielraum für andere Anschaffungen. Sie wählen bei Ihrem Mitsubishi Händler Ihr Wunschauto und fahren los. Sie nutzen Ihr Auto so, als wäre es Ihr Eigentum.

Weitere Auskünfte erteilt Ihnen gerne Ihr Mitsubishi Motors Partner